

社内組織図（安全管理規程 第8条）

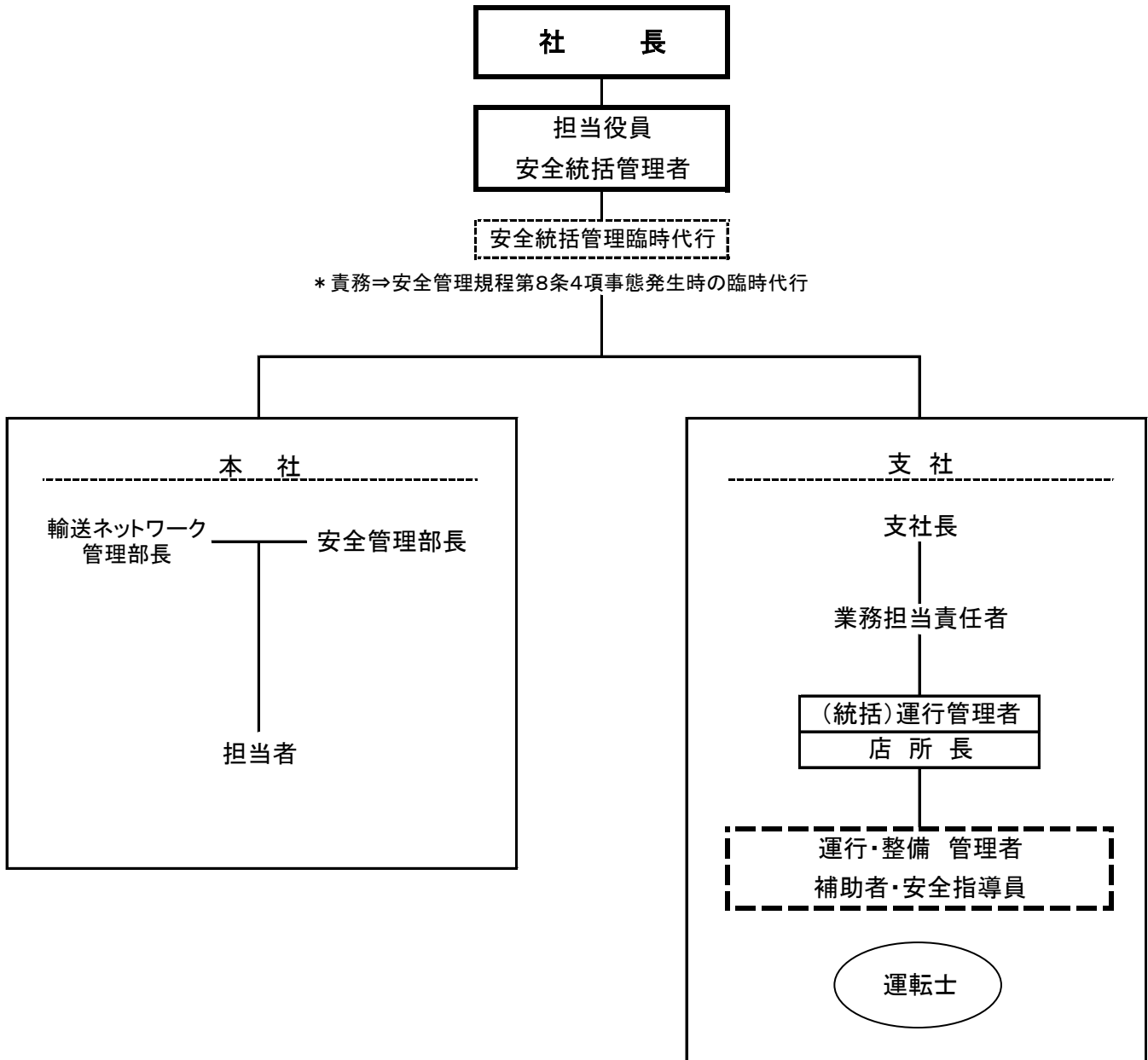

緊急事態における組織図 (安全管理規程第8条4項)

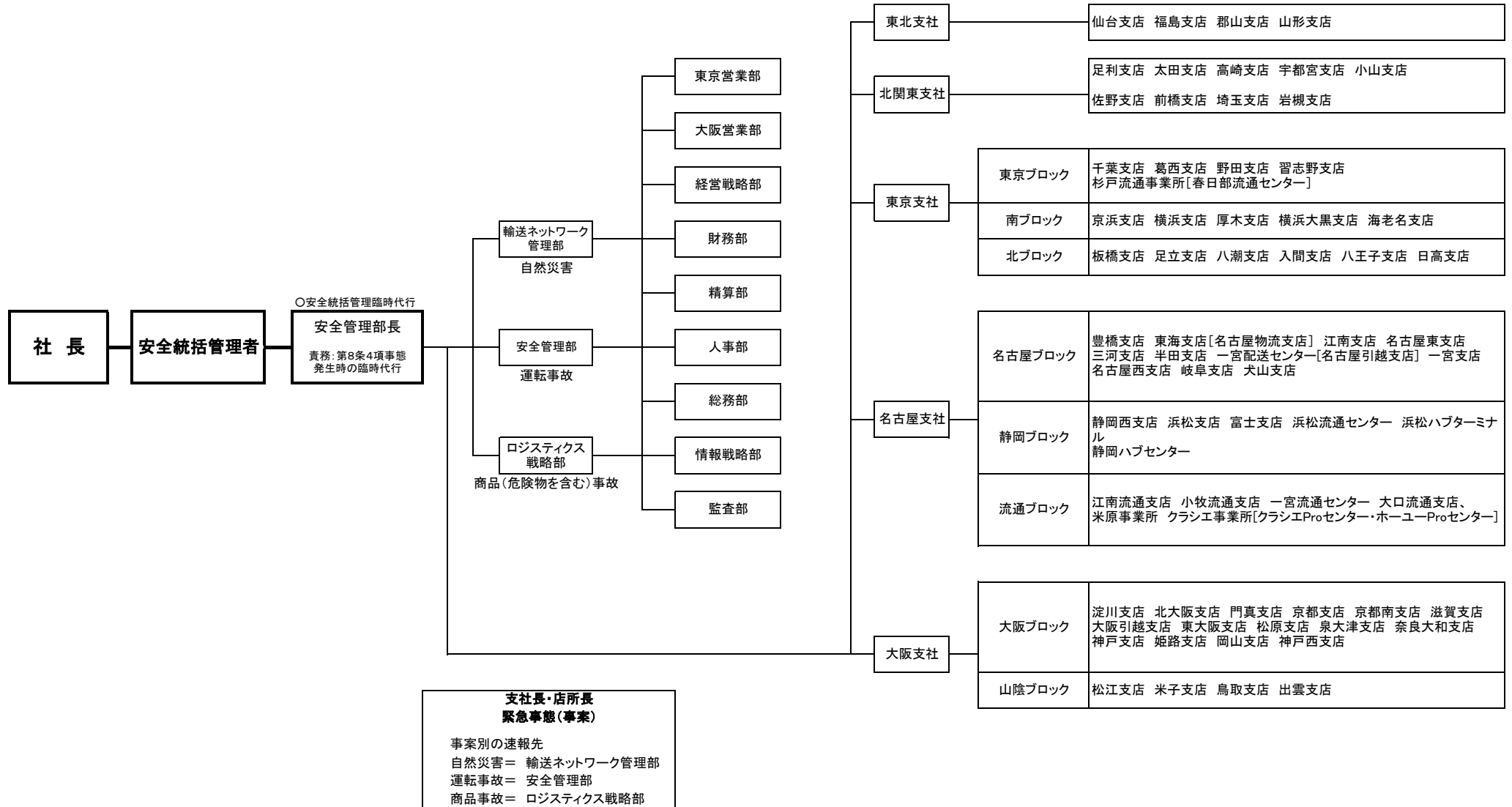

重大事故(事案) 対策本部編成表

